

RULLATORI CON CUSPIDE IN DIAMANTE

► YDB-NG



OPZIONI GAMBO

- YDB-NG - RH12
- YDB-NG - RH16
- YDB-NG - RH20
- YDB-NG - RH25
- YDB-NG - S12



TESTINA
POSIZIONE ANGOLARE
-105°/+105°.

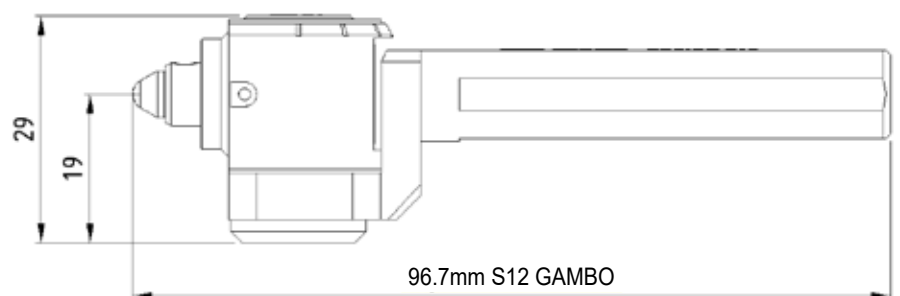
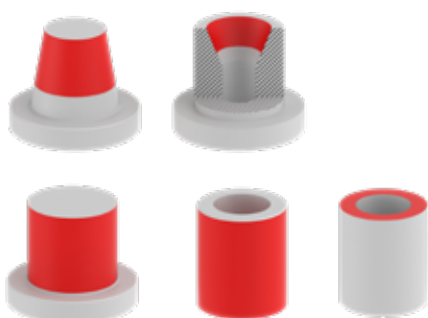
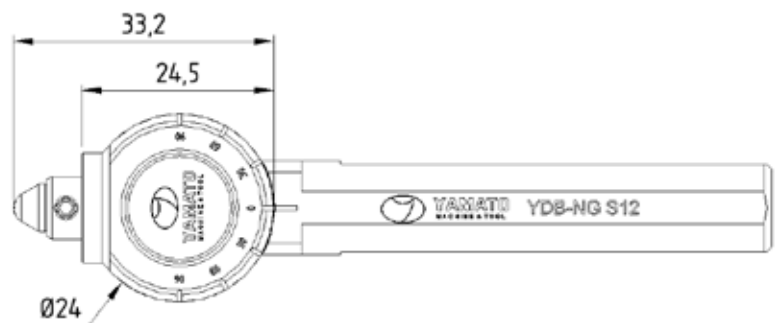

RULLATORI CON CUSPIDE IN DIAMANTE

► YDB-NG

 **YAMATO**
MACHINE & TOOL

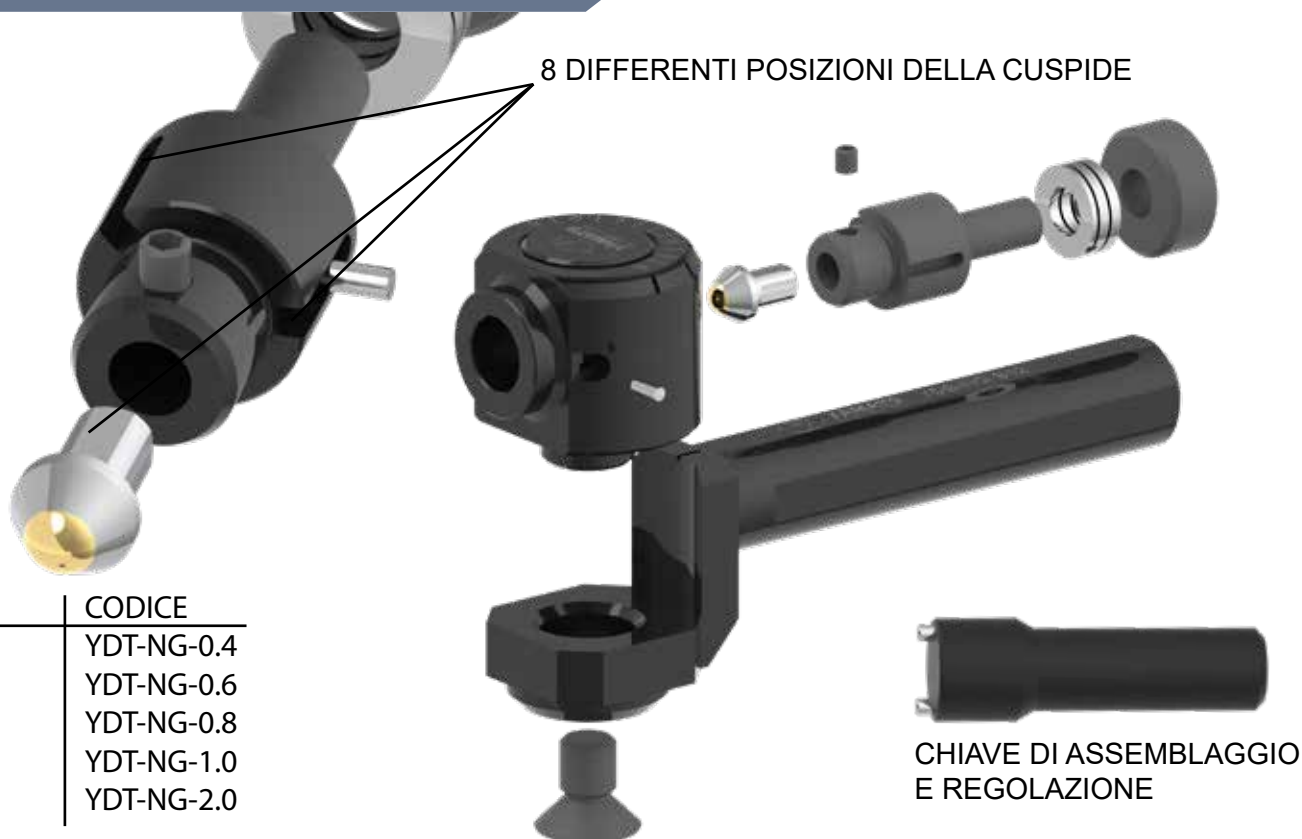

RAGGIO	CODICE
0.4	YDT-NG-0.4
0.6	YDT-NG-0.6
0.8	YDT-NG-0.8
1	YDT-NG-1.0
2	YDT-NG-2.0

Con l'utensile in diamante è possibile lucidare geometrie cilindriche, coniche, concave, convesse e frontali.

La lavorazione può essere eseguita fino allo spallamento.

Lo strumento è composto da 3 parti: Supporto - Testa - Cuspide in Diamante. Il cambio utensile nella configurazione desiderata può essere effettuato dall'utente.

L'utensile può essere consegnato con supporti 12x12 - 16x16 - 20x20 - 25x25 - Ø12.

Possono essere fornite cuspidi in diamante con raggio R0.2 - R0.4 - R0.8 - R1.0 - R2.0.

La cuspide in diamante può essere installata in 8 diverse posizioni.

Pertanto, la vita del diamante è fino a 8 volte più lunga.

All'interno della testa dell'utensile sono presenti molle a tazza. La pressione della molla può essere regolata con la chiave fornita con l'utensile.

La testa dell'utensile può essere ruotata di $-105^{\circ}/+105^{\circ}$.

Le velocità di lavoro arrivano fino a un max. di 200-250 m/min. - con un avanzamento da 0.05 a 0,2 mm/giro.

È necessario utilizzare liquido refrigerante.

TECNIMETAL SRL

Via degli Andreani 9
40037 Sasso Marconi BO
Italy

info@tecnimetal-tm.com
www.yamatoroll.it

WATCH ME

