

▶ AXIBARI

SBAVATORE COMPENSAZIONE ASSIALE



UTENSILE A COMPENSAZIONE ASSIALE PER SBAVATURA CON SPAZZOLE



VELOCITA' MANDRINO 6.000rpm
ROTAZIONE: ORARIA E ANTIORARIA
AVANZAMENTO: 500-4000 mm/min

- .Velocità max di rotazione 6.000g/min**
- .Capacità della pinza da $\varnothing 1$ a $\varnothing 16$ mm ER25.**
- .Meccanismo interno per deflessione assiale di 15mm.**

AXIBARI è in grado di applicare una pressione costante della spazzola sulla superficie di lavoro.

AXIBARI consente cicli di spazzolatura con minore necessità di correzioni del programma per compensare l'usura della spazzola

AXIBARI consente di applicare step di correzione usura spazzola meno precisi rispetto all'utilizzo della spazzola direttamente montata sul mandrino

AXIBARI è utilizzabile anche per la lucidatura di canalini di tenuta se utilizzato con stick abrasivi dove la larghezza di lavoro è troppo piccola per l'applicazione di spazzole

AXIBARI è utilizzabile con abrasivi o altri utensili che in assenza di un sistema di compensazione non potrebbero essere utilizzati in applicazioni CNC

- .AXIBARI ha un sistema di regolazione della pressione di lavoro.**



UTENSILI PER SBAVATURA CNC

AXIBARI

SBAVATORE COMPENSAZIONE ASSIALE

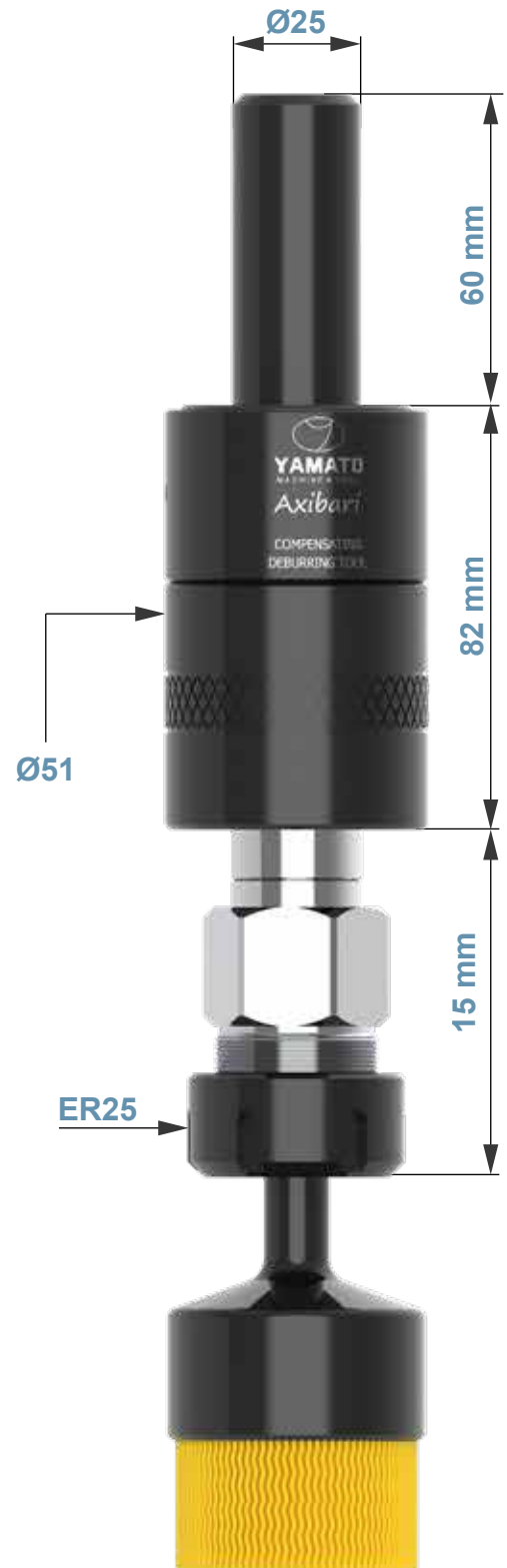

.Capacità della pinza da $\varnothing 1$ a $\varnothing 16$ mm ER25.

Accessori inclusi:
ERM25 chiave



ER25 pinze 6,10,13,16



ER25 ghiera



Distributore:

TECNIMETAL SRL

Via degli Andreani 9 - 40037 Sasso Marconi BO - ITALY

Tel +39 051 735744 - E-mail info@tecnimetal-tm.com

www.tecnimetal-tm.com

www.yamatoroll.eu

WATCH ME